

Instrukcja obsługi

CERAPURACU

Wiszący gazowy kocioł kondensacyjny ze zintegrowanym zasobnikiem ładowanym warstwowo

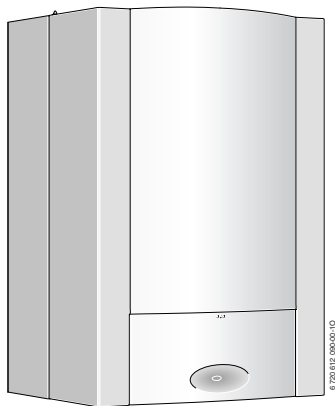

ZWSB 24/28-3 E ...

6 720 813 474 (2015/02) PL



 **JUNKERS**
Grupa Bosch

Spis treści

Szanowni klienci,

Ciepło daje życie – to motto ma u nas tradycję. Ciepło jest dla człowieka jednym z dóbr podstawowych. Bez ciepła nie czujemy się dobrze, dopiero ciepło czyni z domostwa nasz dom. Od ponad 100 lat marka Junkers tworzy rozwiązania, które zapewniają ciepło, ciepłą wodę użytkową i dobry klimat pomieszczeń rozwiązania, które są tak różnorodne, jak Państwa życzenia.

Zdecydowaliście się Państwo na wysokiej jakości rozwiązanie marki Junkers i dokonaliście tym samym dobrego wyboru. Nasze produkty pracują dzięki najnowszym technologiom, są niezawodne, oszczędne i niezwykle ciche. Korzystanie z ciepła nie będzie wiązało się dla Państwa z żadnymi uciążliwościami.

Jeśli jednak wystąpiły by kiedyś problemy z naszym produktem, proszę zwrócić się do autoryzowanego serwisanta Junkers. Udzieli on Państwu wszelkiej niezbędnej pomocy. Serwisant jest w danej chwili niedostępny? Proszę skontaktować się z naszym serwisem (tel. 0801 300 810).

Życzymy wielu dobrych doświadczeń w użytkowaniu produktu firmy Junkers.

Zespół Junkers

Spis treści

1	Objaśnienie symboli i wskazówki dotyczące bezpieczeństwa	4
1.1	Objaśnienie symboli	4
1.2	Ogólne wskazówki dotyczące bezpieczeństwa	5
2	Informacje o urządzeniu	9
2.1	Dane dotyczące zużycia energii	9
3	Otwieranie osłony	9
4	Zestawienie elementów obsługi	10
5	Uruchomienie	12

6	Obsługa	16
6.1	Włączenie/wyłączenie urządzenia	17
6.2	Włączenie c.o.	18
6.3	Regulacja c.o.	19
6.4	Nastawienie temperatury c.w.u.	20
6.5	Tryb letni (bez ogrzewania, tylko przygotowanie ciepłej wody) ...	21
6.6	Ochrona przeciw zamarzaniu	22
6.7	Blokada przycisków	23
6.8	Usterki	24
6.9	Dezynfekcja termiczna	25
6.10	Wskazania na wyświetlaczu	26

7	Wskazówki dotyczące oszczędzania energii	27
----------	---	-----------

8	Informacje ogólne	28
----------	--------------------------------	-----------

9	Ochrona środowiska/utyliczacja	30
----------	---	-----------

10	Krótką instrukcja obsługi	31
-----------	--	-----------

1 Objąsnienie symboli i wskazówki dotyczĄce bezpieczeŃstwa

1.1 Objąsnienie symboli

Wskazówki ostrzegawcze



Wskazówki ostrzegawcze oznaczono w tekście trójkątem ostrzegawczym. Dodatkowo wyrazy te oznaczają rodzaj i cięzar gatunkowy następstw zaniechania działań zmierzających do uniknięcia zagrożenia.

Zdefiniowane zostały następujące wyrazy ostrzegawcze używane w niniejszym dokumencie:

- **WSKAZÓWKA** oznacza ryzyko wystąpienia szkód materialnych.
- **OSTROŻNOŚĆ** oznacza ryzyko wystąpienia obrażeń ciała o stopniu lekkim lub średnim.
- **OSTRZEŻENIE** oznacza ryzyko wystąpienia ciężkich obrażeń ciała lub nawet zagrożenie życia.
- **NIEBEZPIECZEŃSTWO** oznacza ryzyko wystąpienia obrażeń ciała zagrażających życiu.

Ważne informacje



Ważne informacje, które nie zawierają ostrzeżeń przed zagrożeniami dotyczącymi osób lub mienia, oznaczono symbolem znajdującym się obok.

Inne symbole

Symbol	Znaczenie
▶	Czynność
→	Odsyłacz do innych fragmentów dokumentu
•	Pozycja/wpis na liście
–	Pozycja/wpis na liście (2. poziom)

Tab. 1

1.2 Ogólne wskazówki dotyczące bezpieczeństwa

Wskazówki dla grupy docelowej

Niniejsza instrukcja obsługi jest skierowana do użytkownika instalacji ogrzewczej.

Należy przestrzegać wskazówek zawartych we wszystkich instrukcjach. Ignorowanie tych wskazówek grozi uszkodzeniami materialnymi i urazami cielesnymi ze śmiercią łącznie.

- ▶ Przed obsługą należy przeczytać instrukcje obsługi (źródeł ciepła, regulatorów ogrzewania itp.) i zachować je.
- ▶ Postępować zgodnie ze wskazówkami dotyczącymi bezpieczeństwa oraz ostrzegawczymi.

Zastosowanie zgodne z przeznaczeniem

Produktu wolno używać tylko do podgrzewania wody grzewczej i przygotowania c.w.u. w zamkniętych wodnych systemach grzewczych.

Jakiegokolwiek inne użytkowanie uważane jest za niezgodne z przeznaczeniem.

Szkody powstałe w wyniku takiego stosowania są wyłączone z odpowiedzialności producenta.

Postępowanie w razie stwierdzenia zapachu gazu

W przypadku ulatniania się gazu występuje niebezpieczeństwo wybuchu. W razie stwierdzenia zapachu gazu przestrzegać poniższych zasad postępowania.

- ▶ Nie dopuszczać do powstawania płomieni i iskier:
 - Nie palić, nie używać zapalniczek ani zapalek.
 - Nie obsługiwać wyłączników elektrycznych, nie wyciągać wtyczek.
 - Nie używać telefonu ani dzwonka.

- ▶ Zamknąć dopływ gazu na głównym zaworze odcinającym lub na liczniku gazu.
- ▶ Otworzyć okna i drzwi.
- ▶ Ostrzec wszystkich mieszkańców i opuścić budynek.
- ▶ Zapobiec wchodzeniu do budynku osób trzecich.
- ▶ Wezwać straż pożarną, policję i pogotowie gazowe, korzystając z telefonu znajdującego się poza budynkiem.

Niebezpieczeństwo utraty życia wskutek zaccadzenia spalinami

W przypadku ulatniania się spalin występuje zagrożenie dla życia. W razie uszkodzenia lub nieszczelności przewodów spalinowych albo stwierdzenia zapachu spalin przestrzegać poniższych zasad postępowania.

- ▶ Odłączyć źródła ciepła.
- ▶ Otworzyć okna i drzwi.
- ▶ W razie potrzeby ostrzec wszystkich mieszkańców i opuścić budynek.
- ▶ Zapobiec wchodzeniu do budynku osób trzecich.
- ▶ Zawiadomić uprawnioną firmę instalacyjną.
- ▶ Zlecić niezwłoczne usunięcie usterek.

Przeglądy i konserwacja

Brak czyszczenia, przeglądów i konserwacji lub ich niewłaściwe wykonanie grozi uszkodzaniem materialnymi i/lub urazami cielesnymi ze śmiercią włącznie.

- ▶ Prace mogą być wykonywane wyłącznie przez uprawnione firmy instalacyjne.
- ▶ Zlecić niezwłoczne usunięcie usterek.
- ▶ Raz w roku zlecić firmie uprawionej do wykonywania tego typu prac wykonanie przeglądu, konserwacji i czyszczenia instalacji ogrzewczej.
- ▶ Czyszczenie kotłów zlecać przynajmniej co dwa lata.
- ▶ Zalecamy zawarcie umowy z firmą uprawioną do wykonywania tego typu prac na wykonanie corocznego przeglądu i konserwacji w zakresie dostosowanym do potrzeb.

Przebudowa i naprawy

Nieprawidłowe wykonanie modyfikacji źródła ciepła bądź innych części instalacji ogrzewczej może spowodować obrażenia ciała i/lub szkody materialne.

- ▶ Prace mogą być wykonywane wyłącznie przez uprawnione firmy instalacyjne.
- ▶ Demontaż obudowy źródła ciepła jest surowo zabroniony.
- ▶ Nie wprowadzać jakichkolwiek zmian do źródła ciepła ani innych części instalacji ogrzewczej.
- ▶ W żadnym wypadku nie zamykać otworów wyrzutowych zaworów bezpieczeństwa. Instalacje grzewcze z podgrzewaczem pojemnościowym c.w.u.: podczas nagrzewania woda może być wyrzucona przez zawór bezpieczeństwa podgrzewacza c.w.u.

Tryb zależny od powietrza w pomieszczeniu

W czasie, w którym źródło ciepła pobiera powietrze do spalania z pomieszczenia zainstalowania, pomieszczenie to musi być wietrzone w wystarczającym stopniu.

- ▶ Otwory nawiewne i wywiewne w drzwiach, oknach i ścianach nie mogą być zamknięte lub zmniejszane.
- ▶ Aby zapewnić zgodność z wymogami w zakresie wentylacji, należy uprzednio skonsultować się ze specjalistą:
 - w przypadku wprowadzania zmian konstrukcyjnych (np. wymiany okien i drzwi)
 - w przypadku zabudowy dodatkowych urządzeń odprowadzających powietrze z pomieszczenia na zewnątrz (np. wentylatorów wywiewnych, przewietrzników kuchennych bądź urządzeń klimatyzacyjnych).

Powietrze do spalania/powietrze w pomieszczeniu

Powietrze znajdujące się w pomieszczeniu zainstalowania nie może zawierać substancji palnych bądź agresywnych chemicznie.

- ▶ Nie stosować ani nie składować materiałów łatwopalnych lub wybuchowych (papieru, benzyny, rozcieńczalników, farb itp.) w pobliżu źródła ciepła.
- ▶ Nie stosować ani nie składować substancji powodujących korozję (rozpuszczalników, klejów, środków czyszczących zawierających chlor itp.) w pobliżu źródła ciepła.

Bezpieczeństwo elektrycznych urządzeń do użytku domowego itp.

Aby uniknąć zagrożeń powodowanych przez urządzenia elektryczne, należy przestrzegać następujących przepisów normy EN 60335-1:

„Urządzenie może być używane przez dzieci od 8 roku życia oraz osoby o ograniczonych zdolnościach fizycznych, sensorycznych lub umysłowych lub osoby niemające odpowiedniego doświadczenia i wiedzy, jeśli są one pod nadzorem i zostały poinstruowane pod kątem bezpiecznego użycia urządzenia oraz znają wynikające z tego niebezpieczeństwa. Urządzenie nie może być używane przez dzieci do zabawy. Czyszczenie i konserwacja wykonywana przez użytkownika nie mogą być przeprowadzane przez dzieci bez nadzoru.“

„Aby uniknąć zagrożeń, uszkodzony przewód zasilania sieciowego musi być wymieniony przez producenta, serwis techniczny lub wykwalifikowanego specjalistę.“

2 Informacje o urządzeniu

2.1 Dane dotyczące zużycia energii

Dane dotyczące zużycia energii zawarte są w instrukcji montażu i konserwacji dla instalatora.

3 Otwieranie osłony

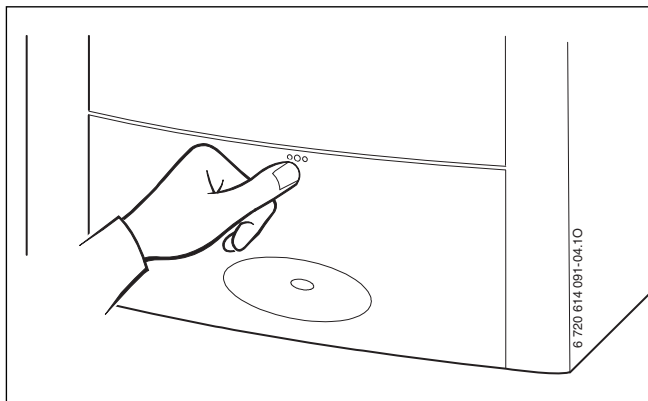

Rys. 1

4 Zestawienie elementów obsługi

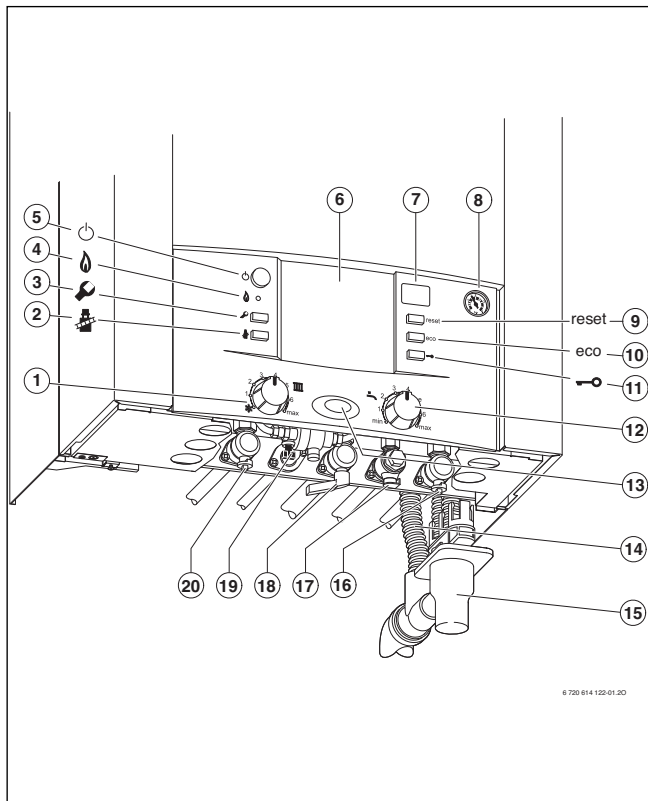

Rys. 2

- [1] Regulator temperatury zasilania
- [2] Przycisk kominiarza dla instalatora (patrz instrukcja instalacji)
- [3] Przycisk serwisowy dla instalatora (patrz instrukcja instalacji)
- [4] Kontrolka pracy palnika
- [5] Wyłącznik główny
- [6] Tutaj można wmontować regulator pogodowy lub zegar sterujący (osprzęt)
- [7] Wyświetlacz
- [8] Manometr
- [9] Przycisk reset
- [10] Przycisk eco
- [11] Blokada przycisków
- [12] Regulator temperatury c.w.u.
- [13] Wskaźnik pracy
- [14] Wąż zaworu bezpieczeństwa
- [15] Syfon lejkowy (osprzęt)
- [16] Zawór na powrocie c.o.
- [17] Zawór wody zimnej
- [18] Zawór gazowy (zamknięty)
- [19] Zawór do uzupełniania wody
- [20] Zawór na zasilaniu c.o.

5 Uruchomienie

Otwieranie kurka gazu

- ▶ Wcisnąć pokrętło (w zależności od typu zaworu gazowego) i przekręcić w lewo do oporu (pokrętło w kierunku przepływu = zawór otwarty).

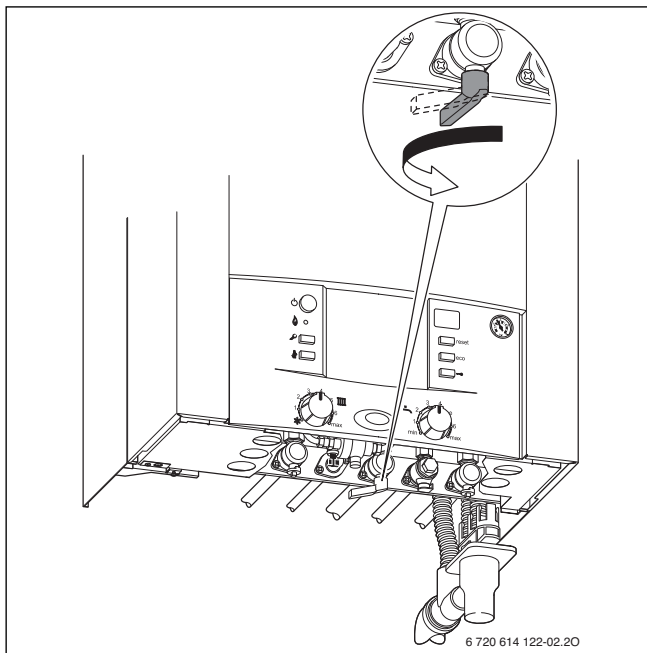

Rys. 3

Otwieranie zaworów

- ▶ Przekręcić czworokąt kluczem w ten sposób aby nacięcie wskazywało kierunek przepływu.

Nacięcie poprzecznie do kierunku przepływu = zawór zamknięty.

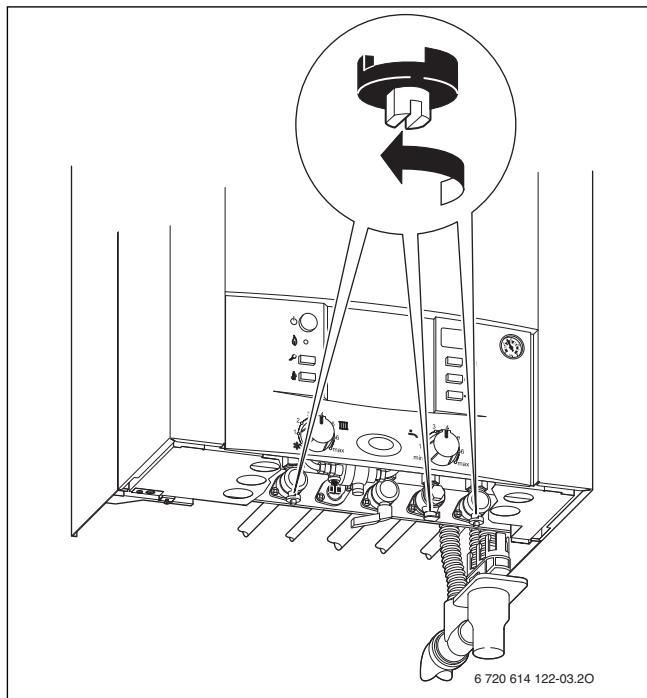

Rys. 4

Skontrolować ciśnienie w instalacji c.o.

W czasie normalnej pracy ciśnienie robocze wynosi 1 do 2 bar.

- ▶ Jeśli wymagane jest wyższe ciśnienie wstępne, poinformuj o tym instalator.

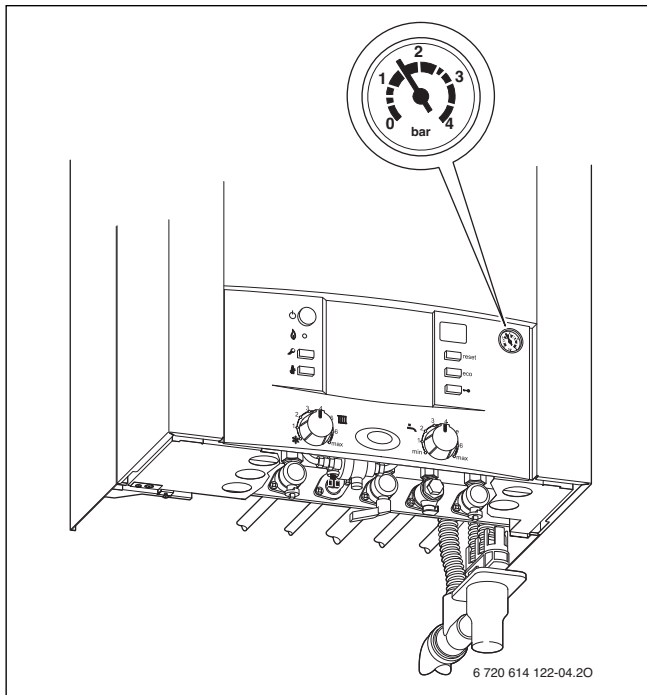

Rys. 5

Uzupełnianie wody grzewczej

Uzupełnianie wody grzewczej jest zróżnicowane dla każdej instalacji. Dlatego instalator powinien poinstruować użytkownika o sposobie uzupełniania wody w instalacji c.o.

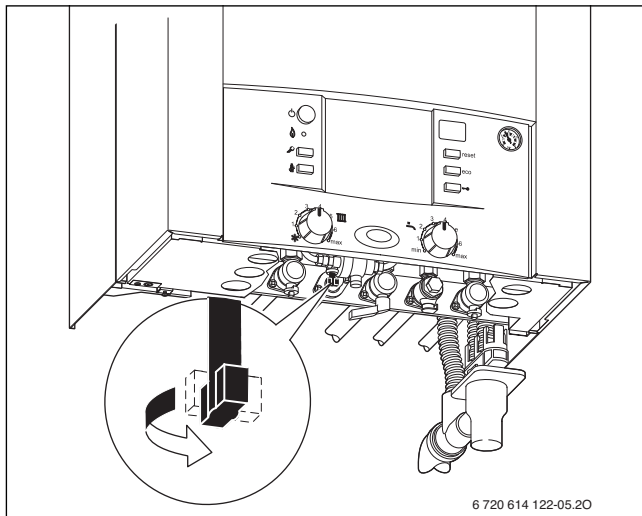

6 720 614 122-05.20

Rys. 6



OSTROŻNOŚĆ: Urządzenie może ulec uszkodzeniu

- ▶ Wodę grzewczą należy uzupełniać tylko przy zimnym urządzeniu.

Ciśnienie maksymalne 3 bar, przy najwyższej temperaturze wody grzewczej, nie może być przekroczone (otworzy się zawór bezpieczeństwa).

6 Obsługa

Niniejsza instrukcja obsługi odnosi się tylko do kotła.

W zależności od zastosowanego regulatora ogrzewania zróżnicowane są niektóre funkcje obsługowe.

Możliwe opcje zastosowania układu regulacji ogrzewania:

- regulator pogodowy wbudowany w urządzenie, → strona 10, poz. 6.
Rozwiązanie takie zwiększa ilość elementów obsługowych na urządzeniu.
- regulator pogodowy zamontowany na zewnątrz
- regulator temperatury w pomieszczeniu
- i każdorazowo z możliwością współpracy ze zdalnym sterowaniem.



Należy stosować się do instrukcji obsługi używanego regulatora ogrzewania.

6.1 Włączenie/wyłączenie urządzenia

Włączenie

- ▶ Załączyć urządzenie wyłącznikiem głównym.
Wskaźnik pracy świeci się na niebiesko a wyświetlacz pokazuje temperaturę wody grzewczej na zasilaniu.

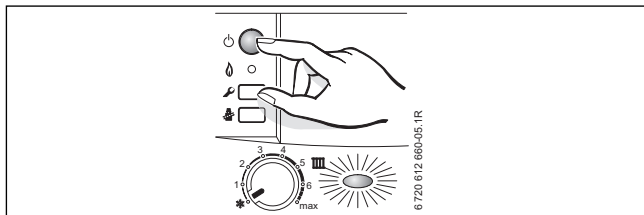

Rys. 7



Jeżeli na wyświetlaczu na zmianę z symbolem  pojawia się temperatura zasilania, uruchomiony został program napełniania syfonu.

Program napełniania syfonu zapewnia napełnienie syfonu kondensatu po instalacji urządzenia i po dłuższych czasach przestoju. Dlatego przez 15 minut urządzenie pracuje z najmniejszą mocą cieplną.

Wyłączenie

- ▶ Wyłączyć urządzenie wyłącznikiem głównym.
Wskaźnik pracy gaśnie.
- ▶ Jeśli urządzenie będzie dłuższy czas wyłączone: uwaga na ochronę przed zamarzaniem (→ Rozdział 6.6).

6.2 Włączenie c.o.

Zakres nastawy temperatury zasilania c.o. wynosi ok.
35 - ok. 90 °C.



W przypadku ogrzewania podłogowego nie przekraczać max. dopuszczalnej temperatury zasilania.

- ▶ Regulatorem  dopasować maksymalną temperaturę na zasilaniu do instalacji grzewczej:
 - Ogrzewanie podłogowe, np. położenie **3** (ok. 50 °C)
 - Ogrzewanie niskotemperaturowe: pozycja **6** (ok. 75 °C)
 - Ogrzewanie z temperaturą zasilania do ok. 90 °C: położenie **max**
(→ instrukcja instalacji „zniesienie ograniczenia niskotemperaturowego“)

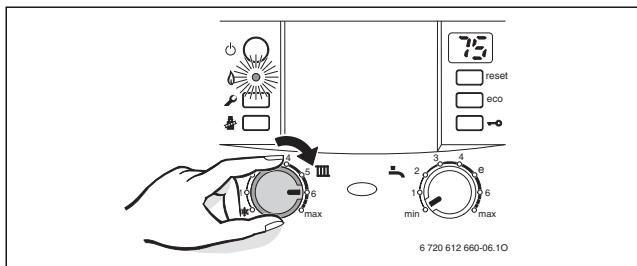

Rys. 8

Jeżeli palnik jest uruchomiony, kontrolka świeci się na **zielono**.

Położenie	Temperatura zasilania
1	ok. 35 °C
2	ok. 43 °C
3	ok. 50 °C
4	ok. 60 °C
5	ok. 67 °C
6	ok. 75 °C
max	ok. 90 °C

Tab. 2

6.3 Regulacja c.o.



Należy stosować się do instrukcji obsługi używanego regulatora ogrzewania. Znajdują się w niej informacje,

- ▶ jak ustawić tryb pracy i krzywą grzewczą w przypadku regulatorów pogodowych,
- ▶ jak ustawić temperaturę pomieszczenia,
- ▶ jak można ogrzewać ekonomicznie i oszczędzać energię.

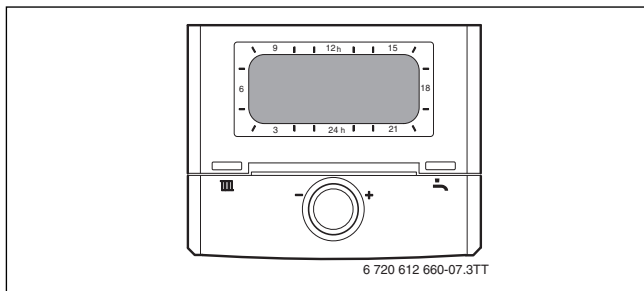

Rys. 9

6.4 Nastawienie temperatury c.w.u.

- ▶ Ustawić temperaturę c.w.u. na regulatorze . Na wyświetlaczu przez 30 sekund miga ustawiona temperatura c.w.u.

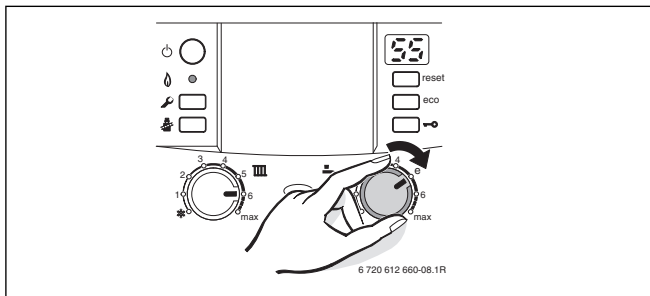

Rys. 10



OSTRZEŻENIE: Niebezpieczeństwo oparzenia!

- ▶ Podczas normalnego użytkowania temperaturę wody nastawiać nie wyższą niż 60 °C.
- ▶ Temperatury do 70 °C nastawiać tylko w celu dezynfekcji termicznej (→ strona 25).

Regulator temperatury c.w.u. 	Temperatura c.w.u.
min	ok. 15 °C (ochrona przeciw zamarzaniu)
e	ok. 50 °C
max	ok. 70 °C

Tab. 3



Aby uniknąć zwiększonego osadzania się kamienia zaleca się, aby przy twardości wody ponad 15 °dH (stopień twardości III), temperaturę podgrzewacza ustawić na mniej niż 55 °C.

Przycisk eco

Naciśnięcie przycisku eco i przytrzymanie aż się zaświeci umożliwia przełączanie kotła między trybem **komfort** a **oszczędnym**.

Tryb komfort, przycisk eco nie świeci się (nastawa podstawowa)



W trybie komfort zasobnik ładowany warstwowo jest cały czas utrzymywany w ustawionej temperaturze. Zapewnia to maksymalny komfort c.w.u.

Tryb oszczędny, przycisk eco świeci się

W trybie oszczędnym zasobnik ładowany warstwowo jest doładowywany tylko wtedy, jeżeli dokonano poboru większej ilości ciepłej wody.

Dzięki mniejszej częstotliwości ładowania zasobnika oszczędzana jest energia.

6.5 Tryb letni (bez ogrzewania, tylko przygotowanie ciepłej wody)

- ▶ Zanotować położenie regulatora temperatury zasilania .
- ▶ Pokrętkę regulatora temperatury na zasilaniu  obrócić do oporu w lewo . Pompa c.o. i ogrzewanie jest w ten sposób wyłączone. Funkcja przygotowania c.w.u. oraz napięcie zasilania do regulacji ogrzewania i zegara sterującego pozostają bez zmian.

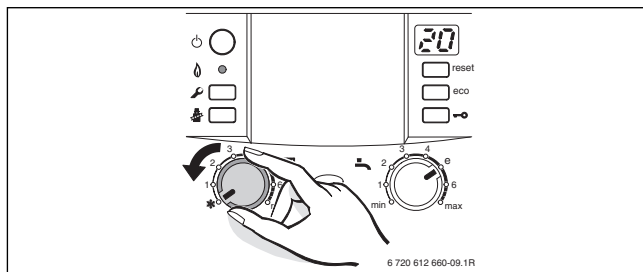

Rys. 11



OSTRZEŻENIE: Niebezpieczeństwo zamarznięcia instalacji grzewczej.

Szczegółowe wskazówki znajdują się w instrukcji obsługi regulatora ogrzewania.

6.6 Ochrona przeciw zamarzaniu

Ochrona instalacji c.o. przed zamarzaniem:

- ▶ Urządzenie pozostawić załączone, regulator temperatury na zasilaniu  co najmniej w położeniu 1.

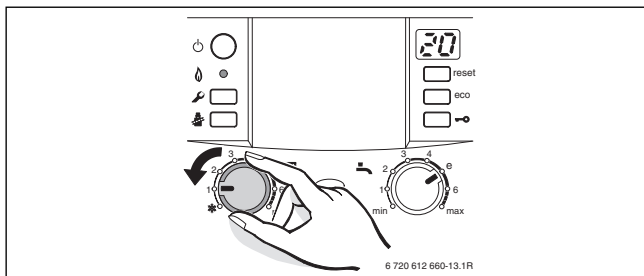

Rys. 12

- ▶ Przy wyłączonym kotle do wody grzewczej dodać i wymieszać środek przeciwko zamarzaniu (informacje znajdują się w instrukcji obsługi instalacji) a następnie opróżnić obieg c.w.u.

Szczegółowe wskazówki znajdują się w instrukcji obsługi regulatora ogrzewania.

6.7 Blokada przycisków

Blokada przycisków obejmuje regulator temperatury na zasilaniu, regulator temperatury c.w.u. oraz wszystkie przyciski poza wyłącznikiem głównym i przyciskiem kominiarza.

Włączenie blokady przycisków:

- ▶ Nacisnąć przycisk , aż na wyświetlaczu pojawi się .

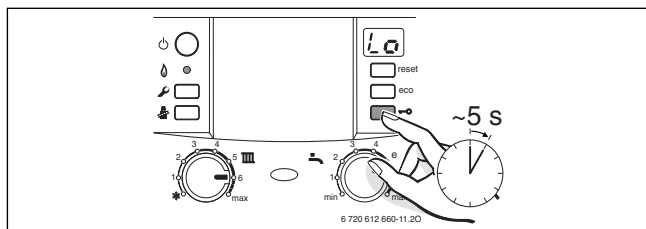

Rys. 13

Wyłączenie blokady przycisków:

- ▶ Nacisnąć przycisk aż na wyświetlaczu wskazywana będzie tylko temperatura zasilania c.o.

6.8 Usterki

Moduł Heatronic nadzoruje wszystkie części składowe odpowiedzialne za regulację, sterowanie i bezpieczeństwo.

Kiedy podczas pracy wystąpi usterka, włączy się dźwiękowy sygnał ostrzegawczy i będzie migać wskaźnik pracy.



W przypadku naciśnięcia przycisku, sygnał dźwiękowy zostanie wyłączony.

Wyświetlacz wskazuje usterkę i dodatkowo może migać przycisk reset.

Jeżeli miga przycisk reset:

- ▶ nacisnąć i przytrzymać przycisk reset do momentu, aż na wyświetlaczu pojawi się .
- Następnie na wyświetlaczu pojawia się wartość temperatury zasilania.

Jeżeli przycisk reset nie miga:

- ▶ wyłączyć i ponownie włączyć kocioł.
- Następnie na wyświetlaczu pojawia się wartość temperatury zasilania.

Jeżeli zakłócenia nie da się usunąć:

- ▶ powiadomić autoryzowany serwis Junkers.
-



Przegląd wskazań na wyświetlaczu znajduje się na stronie 26.

6.9 Dezynfekcja termiczna





W przypadku niektórych regulatorów instalacji grzewczej dezynfekcja termiczna może być zaprogramowana o stałym czasie, patrz instrukcja obsługi regulatora.

Dezynfekcja termiczna obejmuje cały układ ciepłej wody łącznie z punktami poboru.



OSTRZEŻENIE: Niebezpieczeństwo oparzenia się!
Gorąca woda może spowodować ciężkie poparzenia.

- ▶ Dezynfekcję termiczną należy przeprowadzać wyłącznie poza czasem normalnej eksploatacji.

- ▶ Zamknąć punkty poboru ciepłej wody.
- ▶ Mieszkańcom zwrócić uwagę na niebezpieczeństwo poparzenia.
- ▶ Pompę cyrkulacyjną, jeśli występuje, nastawić na pracę ciągłą.
- ▶ Naciśnąć i przytrzymać jednocześnie przycisk kominiarza  i blokady przycisków  aż wyświetlacz wskaże .

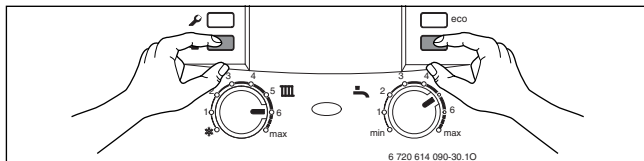

Rys. 14

- ▶ Odczekać do osiągnięcia maksymalnej temperatury.
- ▶ Pobierać ciepłą wodę kolejno od najbliższego do najdalszego punktu poboru ciepłej wody tak długo, aby przez 3 minuty wypływała woda o temperaturze 70 °C.
- ▶ Pompę cyrkulacyjną, jeśli występuje, nastawić na pracę normalną.

Po utrzymywaniu wody przez 35 minut w temp. 75 °C dezynfekcja termiczna zostaje zakończona.



Jeżeli dezynfekcja termiczna ma zostać przerwana:

- ▶ wyłączyć i ponownie włączyć kocioł.
Po włączeniu kotła na wyświetlaczu pojawia się wartość temperatury zasilania.



OSTRZEŻENIE: Niebezpieczeństwo poparzenia!

Gorąca woda może spowodować ciężkie poparzenia.

- ▶ Zawartość zasobnika schładza się po termicznej dezynfekcji stopniowo poprzez straty termiczne aż do ustawionej temperatury wody ciepłej. Z tego powodu temperatura c.w.u. może być chwilowo wyższa niż temperatura nastawiona.

6.10 Wskazania na wyświetlaczu

Wyświetlacz	Opis
88	Konieczna kontrola
88	Blokada przycisków aktywna
88	Program napełniania syfonu aktywny
88	Funkcja odpowietrzająca aktywna
88	Niedopuszczalnie szybki wzrost temperatury na zasilaniu (nadzór gradientowy). Tryb grzewczy przerywany jest na dwie minuty.
88	Funkcja suszenia (dry funktion). Sposób postępowania w czasie uaktywnienia na regulatorze funkcji suszenia jastrychu opisany jest w instrukcji obsługi regulatora.
88	Start dezynfekcji termicznej

Tab. 4

7 Wskazówki dotyczące oszczędzania energii

Oszczędne ogrzewanie

Urządzenie jest tak skonstruowane, aby zapewnić dużą wygodę obsługi i możliwie małe zużycie gazu i obciążenie środowiska. Dopytywanie gazu do palnika regulowane jest odpowiednio do zapotrzebowania ciepła dla budynku (mieszkania). Urządzenie pracuje w sposób ciągły z małym płomieniem, jeśli zapotrzebowanie na ciepło jest ograniczone. Specjalista nazywa ten rodzaj pracy regulacją płynną. Dzięki płynnej regulacji odchyłki temperatury są ograniczone i następuje równomierny rozdział ciepła do pomieszczeń. Może mieć miejsce sytuacja, że urządzenie pracuje dłuższy czas, ale zużywa mniej gazu, niż urządzenie które ciągle włącza się i wyłącza.

Przeгляд/konserwacja

Aby zapewnić przez długi czas możliwie niskie zużycie gazu oraz ograniczyć zanieczyszczenie środowiska, zaleca się zawarcie z uprawnioną i wyspecjalizowaną firmą umowy serwisowej na wykonanie raz w roku prac przeglądowych i w razie potrzeby konserwacyjnych.

Regulacja c.o.

Zaleca się stosowanie regulatora pogodowego oraz grzejnikowych zaworów termostatycznych.

Zawory termostatyczne

Całkowicie otworzyć zawory termostatyczne, aby osiągnąć żądaną temperaturę w pomieszczeniu. Dopiero, gdy po dłuższym czasie nie osiąga się tej temperatury, zmienić na regulatorze krzywą grzania lub żądaną temperaturę w pomieszczeniu.

Ogrzewanie podłogowe

Nie ustawiać wyższej temperatury zasilania niż maksymalna temperatura zasilania zalecana przez producenta

Wietrzenie

W celu wietrzenia nie uchylać okien. W przeciwnym wypadku pomieszczenie będzie stale traciło ciepło, bez znaczącej poprawy znajdującego się w nim powietrza.

Lepsze jest całkowite otwarcie okien na krótki czas.

W trakcie wietrzenia zamknąć zawory termostatyczne.

Ciepła woda użytkowa

Zawsze należy wybierać możliwie jak najniższą temperaturę ciepłej wody. Ustawienie niskiej temperatury na regulatorze oznacza dużą oszczędność energii. Oprócz tego wysokie temperatury ciepłej wody przyczyniają się do odkładania się dużej ilości osadów wapiennych, co niekorzystnie wpływa na funkcjonowanie kotła (np. dłuższy czas rozgrzewania lub mniejsza ilość pobieranej wody).

Pompa cyrkulacyjna

Istniejącą ewentualnie pompę cyrkulacyjną dla c.w.u. za pomocą programu czasowego ustawić dla własnych wymagań (np. rano, w południe, wieczorem).

8 Informacje ogólne

Czyszczenie osłony

Przetrzeć osłonę wilgotną szmatką. Nie stosować ostrych lub żrących środków czyszczących.

Przechowywanie instrukcji



Po przeczytaniu można rozłożyć instrukcję na stronie krótkiej instrukcji obsługi (→ Rozdział 10) i włożyć ją za przesłonę kotła.

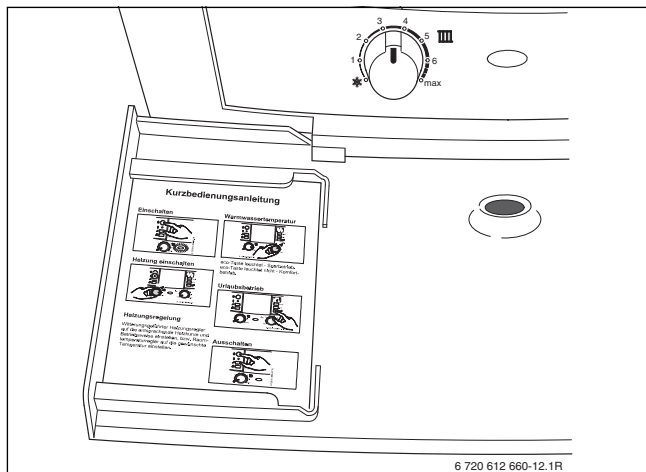

Rys. 15

Dane urządzenia

Jeżeli zamierzają Państwo skontaktować się z serwisem wskazane jest podać dokładniejsze informacje na temat posiadanego kotła. Informacje te znajdują się na tabliczce znamionowej lub naklejce z typem znajdującej się na obudowie.

CERAPURACU (np. ZWSB 24/28-3 E...):

.....
Numer Seryjny:

.....
Data uruchomienia:

.....
Wykonawca instalacji:

9 Ochrona środowiska/utyliczacja

Ochrona środowiska jest podstawą działania firm należących do grupy Bosch. Jakość produktów, ich ekonomiczność i ekologiczność są dla nas celami równorzędnymi. Ustawy i przepisy o ochronie środowiska są ściśle przestrzegane. Do zagadnień ochrony środowiska dodajemy najlepsze rozwiązania techniczne i materiały z uwzględnieniem zagadnień ekonomicznych.

Opakowanie

Wszystkie opakowania są ekologiczne i można je ponownie wykorzystać.

Stare urządzenie

W starych urządzeniach występują surowce wtórne, które należy przekazać do przetworzenia.

Podzespoły łatwo się demontuje, a tworzywa sztuczne są oznakowane. W ten sposób różne podzespoły można posortować i przekazać do recyklingu lub utylizacji.

10 Krótka instrukcja obsługi

Włączenie

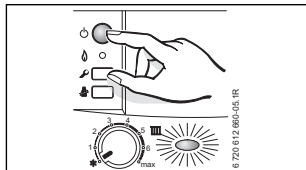

Włączenie c.o.

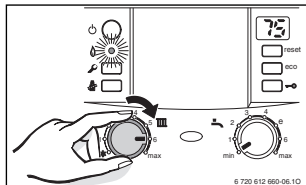

Regulacja c.o.

W pogodowym regulatorze c.o. zadać odpowiednią krzywą grzania i wymagany tryb pracy, względnie w regulatorze temperatury w pomieszczeniu żądaną temperaturę.

Blokada przycisków

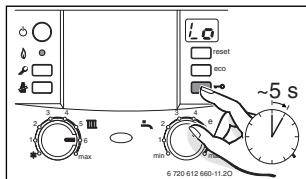

Nastawienie temperatury c.w.u.



OSTRZEŻENIE:
Niebezpieczeństwo
oparzenia się!

- ▶ Regulator temperatury ustawić na maksymalnie „e”.

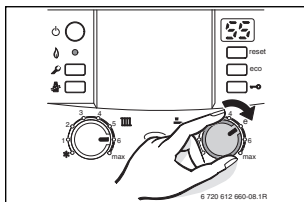

Świeci się przycisk **eco** - tryb oszczędny.

Przycisk **eco** nie świeci się - tryb komfort.

Ochrona przeciw zamarzaniu

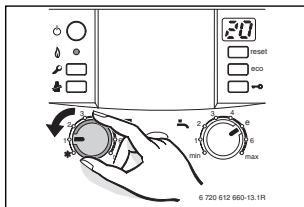



Robert Bosch Sp. z o.o.
ul. Jutrzenki 105
02-231 Warszawa

Infolinia: 0 801 600 801
Infolinia serwis: 0 801 300 810
www.junkers.pl